

# 日本学校メンタルヘルス学会第28回大会

## 開催趣意書およびご協賛のお願い

会期:2024年11月2日(土)~11月3日(日)

会場: 沖縄県男女共同参画センター (ているる)

(沖縄県那覇市西)

大会長:大塚 泰正 (筑波大学人間系教授)

/日本学校メンタルヘルス学会理事長)

宮城 政也 (琉球大学教育学部教授)

## ご挨拶

謹啓 時下益々ご清栄のこととお慶び申し上げます。

この度、日本学校メンタルヘルス学会第28回大会を2024年11月2日(土)・3日(日)にわたり、沖縄県男女共同参画センター「ているる」にて開催いたします。2000年に日本学校メンタルヘルス学会第1回大会が開催されて以来、初の沖縄での開催となります。

今回の大会テーマは「教職員の働き方改革を本気で考える」としました。社会構造が急速に変化する中で、学校が抱える課題はより複雑なものとなっています。2016年度の教員勤務実態調査では、10年前と比較して小中学校教員の学内勤務時間が軒並み増加していることが示され、近年の教職員の業務負荷が改めて浮き彫りとなりました。2019年に策定された「公立学校の教師の勤務時間の上限に関するガイドライン」では、勤務時間外の労働の目安が示され、2020年には法的根拠のある「指針」に格上げされました。学校教職員の勤務時間という枠組みの整備が進む中、学校現場では試行錯誤のもと、様々な取り組みがなされようとしています。

今大会では、教職員の働き方改革について、学校現場での課題や対策についての知見や情報を交換し、研究成果を発信する場となることを目指し、様々な分野で活躍されている講師陣をお招きし、教育講演、シンポジウム、ワークショップなどの各種企画を準備しております。大会実施にあたりましては、文部科学省、沖縄県教育委員会、一般社団法人学校心理士認定運営機構、公益社団法人日本公認心理師協会の後援を頂戴しております。

本趣意書をご覧いただき、是非とも本学会の趣旨にご賛同いただき、何卒温かいご支援並びにご協力をお願い申し上げます。

末筆ながら、貴社の一層のご発展を心より祈念致しております。

謹白  
2024年4月吉日

日本学校メンタルヘルス学会第28回大会  
大会長 大塚泰正  
筑波大学人間系 教授  
大会長 宮城政也  
琉球大学教育学部 教授

## 開催概要

1. 会議の名称  
日本学校メンタルヘルス学会第28回大会  
ホームページ: <https://xs193533.xsrv.jp/jasmh28/>
2. 大会長  
大塚 泰正 (筑波大学人間系教授)  
宮城 政也 (琉球大学教育学部教授)
3. 会期  
2023年11月2日(土)～11月3日(日)
4. 会場  
沖縄県男女共同参画センター (ていりる)  
〒900-0036 沖縄県那覇市西 3-11-1  
電話: 098-866-9090
5. 会議計画の概要
  - (1) メインテーマ 「教職員の働き方改革を本気で考える」
  - (2) 会議の構成
    - 1) 日本学校心理学会合同シンポジウム「教職員の働き方改革」
    - 2) 教育講演「チーム学校において新しい『生徒指導提要』がめざすもの～生徒と教職員のメンタルヘルスの支援～生徒指導提要」石隈利紀先生 (東京成徳大学)
    - 3) 特別講演「日本を支える人づくりー産業界と教育界の連動の課題ー」根本忠一先生 (日本生産性本部)
    - 4) シンポジウム「学校教員の働き方を考える：ライフキャリアとメンタルヘルスの視点から」他
    - 5) ワークショップ「ティーチャーズ・トレーニング～ペアレントトレーニングの教育現場への応用～」 「ストレスチェック制度を活用した従業員参加型職場環境改善」他
    - 6) 一般演題発表 (ポスター)
    - 7) 市民公開講座「自分を大切に思う気持ちを育てる～今、私たち大人にできること～」近藤卓先生 (日本ウェルネススポーツ大学) 他
    - 8) 附設展示会など
  - (3) 参加者 (予定) 220名
6. 組織構成等  
大会事務局  
筑波大学 人間系 大塚泰正研究室内  
日本学校メンタルヘルス学会第28回大会事務局  
〒112-0012 東京都文京区大塚 3-29-1  
電話・ファックス:03-3942-6852 メール: [smh.okinawa2024@gmail.com](mailto:smh.okinawa2024@gmail.com)

### 企画運営委員会

大塚泰正 (筑波大学) 宮城政也 (琉球大学)  
神谷義人 (名桜大学) 神田奈津子 (名桜大学) 菅野恵 (和光大学) 倉島徹 (明治大学)  
近藤卓 (日本ウェルネススポーツ大学) 島袋桂 (沖縄国際大学) 清水安夫 (国際基督教大学)  
鈴木綾子 (聖徳大学) 高田純 (東京工業大学) 玉置美恵子 (ストレス対処法研究所)  
深瀬裕子 (北里大学) 堀匡 (中部大学) 元永拓郎 (帝京大学) 山田恭子 (琉球大学)

注)本学会では、貴社が本学会へ支払う寄付金、共催費等および貴社が別途支払う開催に関連する費用等について、各社の「企業活動と医療機関等の関係の透明性ガイドラインに関する指針」に基づいて情報公開することに同意いたします。なお、別途同意書への押印・サインは控えさせていただきますので、予めご了承ください。

## 7. 予算案

### 収入の部

科目	金額	備考
(1) 参加登録収入	1,540,000	220名
<b>【事前参加登録】</b>		
1 会員事前参加費	70名 × 6,000	=420,000
2 非会員事前参加費	20名 × 8,000	=160,000
3 学生事前参加費	15名 × 3,000	=45,000
4 学生筆頭発表者参加費	15名 × 1,000	=15,000
<b>【当日参加登録】</b>		
1 会員当日参加費	30名 × 9,000	=270,000
2 非会員当日参加費	50名 × 11,000	=550,000
3 学生当日参加費	20名 × 4,000	= 80,000
(2) 寄付・助成等	1,200,000	団体・関係企業等より
(3) 懇親会収入	419,000	
一般事前参加	40名 × 8,000	=320,000
学生事前参加	3名 × 3,000	= 9,000
当日参加	10名 × 9,000	= 90,000
(4) 広告収入	420,000	
表2 広告 (1頁)	1社 × 100,000	=100,000
表3 広告 (1頁)	1社 × 80,000	= 80,000
表4 広告 (1頁)	1社 × 50,000	= 50,000
後付1頁広告	1社 × 40,000	= 40,000
後付1/2頁広告	2社 × 30,000	= 60,000
Web バナー広告	3本 × 30,000	= 90,000
(5) 出展収入	110,000	
機器展示	1小間 × 50,000	= 50,000
書籍展示	3社 × 20,000	= 60,000
(6) 抄録集販売	10,000	5部 × 2,000 =10,000
(7) 本部助成金	300,000	
収入合計	3,999,000	

### 支出の部

#### 【会議事前準備関係費】

	項目	金額	備考
①	事前参加受付業務	50,000	オンラインフォーム、受付業務
②	演題受付関係業務	50,000	オンラインフォーム、受付業務
③	印刷製本費	700,000	趣意書、ポスター、抄録集
④	広報関係	100,000	ホームページ作成等
	計(1)	900,000	

#### 【会議当日運営関係費】

	項目	金額	備考
①	器材費	150,000	映像、音響、照明機材等
②	備品・消耗品費	150,000	参加証、文具、ネームホルダー等
③	看板・立札、他	300,000	吊看板、立看板、各種表示
④	当日運営スタッフ	600,000	受付、会場係、誘導等
⑥	通信費、郵送費、宅配便等	100,000	趣意書、抄録集送付等
⑦	会場関係費	300,000	会場借上げ費等
⑧	会議費	500,000	懇親会等
⑨	講師関係費	800,000	謝金、交通費、宿泊費等
	計(2)	2,900,000	
	予備費(3)	199,000	
	合計(1)+(2)+(3)	3,999,000	

## 広告(抄録集紙媒体) 募集要項

### 1. 媒体名

日本学校メンタルヘルス学会第28回大会 発表抄録集

### 2. 発行部数

300部 (発表抄録集)

### 3. 配布対象

学会参加者、関係者、協賛企業ほか

### 4. 媒体製作費

300,000円 (消費税込)

### 5. 広告掲載枠、募集枠数 (予定)

記号	種類	金額	募集枠数
AD1-1	表2 広告 (1頁) (1色)	100,000円	1枠
AD1-2	表3 広告 (1頁) (1色)	80,000円	1枠
AD1-3	表4 広告 (1頁) (1色)	50,000円	1枠
AD1-4	後付1頁広告 (1色)	40,000円	3枠
AD1-5	後付1/2頁広告 (1色)	30,000円	3枠

注) 掲載頁の表2、表3、表4に関してはお申し込み多数の場合、お申込みの先着順とさせていただきますのでご了承ください。また、後付の掲載場所については主催者に一任とさせていただきます。

### 6. 原稿サイズ

A4判 (版下は完全版下でご送付ください)

### 7. お申込み及び版下提出期限

2024年9月13日 (金)

### 8. お申込み方法

本大会ホームページ「協賛申込」より応募

<https://xs193533.xsrv.jp/jasmh28/%e5%8d%94%e8%b3%9b%e7%94%b3%e8%be%bc/#link01>

### 9. 広告掲載料のお支払い

広告掲載枠確定後、大会事務局より請求書をお送り致します。  
請求書発行日より1カ月以内に所定の口座にお振込みください。

#### <広告掲載料お支払先>

銀行名：ゆうちょ銀行

店名：008 (ゼロゼロハチ)

種目：普通

口座番号：7710237

口座名義：二ホンガッコウメンタルヘルスガッカイ

<ゆうちょ銀行からのお振込みの場合>

記号：10030

番号：77102371

※振込手数料は貴社にてご負担ください。

※銀行発行の振込控えをもって当方の領収書に代えさせていただきます。

10. 広告に関するお問い合わせ先

日本学校メンタルヘルス学会第28回大会事務局

E-mail：smh.okinawa2024@gmail.com

## 広告(ホームページ電子媒体) 募集要項

### 1. 媒体名

日本学校メンタルヘルス学会第28回大会 公式ホームページ

### 2. 広告掲載期間

広告掲載料入金確認後並びに広告データご提出後約2週間～会期終了まで

### 3. 閲覧対象

学会参加者、関係者、協賛企業ほか

### 4. 広告掲載枠、募集枠数(予定)

記号	種類	金額	募集枠数
AD2-1	Web バナー広告	30,000 円	6 枠

### 5. 原稿作成要領

原稿は下記の仕様にて各社にてご用意ください。

[サイズ] 各社規定のバナーサイズ (推奨サイズ) 400px×130px 以上

※画像のサイズは、画面にあわせて調整させていただく可能性がございますので予めご了承ください。

[形式] GIF (アニメーション可)、JPEG

[容量] 20kb 程度

### 6. お申込み及び広告データ提出期限

2024年10月31日(木)

### 7. お申込み方法

本大会ホームページ「協賛申込」より応募

<https://xs193533.xsrv.jp/jasmh28/%e5%8d%94%e8%b3%9b%e7%94%b3%e8%be%bc/#link01>

### 8. 広告掲載料のお支払い

広告掲載枠確定後、大会事務局より請求書をお送り致します。  
請求書発行日より1カ月以内に所定の口座にお振込みください。

#### <広告掲載料お支払先>

銀行名：ゆうちょ銀行

店名：008 (ゼロゼロハチ)

種目：普通

口座番号：7710237

口座名義：二ホンガッコウメンタルヘルスガックイ

#### <ゆうちょ銀行からのお振込みの場合>

記号：10030

番号：77102371

※振込手数料は貴社にてご負担ください。

※銀行発行の振込控えをもって当方の領収書に代えさせていただきます。

## 9. 広告に関するお問い合わせ先

日本学校メンタルヘルス学会第28回大会事務局

E-mail : [smh.okinawa2024@gmail.com](mailto:smh.okinawa2024@gmail.com)



## 展示 募集要項

### 1. 展示資格

本学会の趣旨をご理解頂ける学校教育・学校保健・福祉・心理学・医療関連等の機器、書籍、システム、サービスなどの販売・取扱い企業および団体

### 2. 展示スケジュール（予定）

	日付	時間
搬入・設営	2024年11月1日（金）	午後
展示	2024年11月2日（土）	9:20～18:00
展示	2024年11月3日（土）	9:00～15:30
搬出・撤去	2024年11月3日（日）	15:30～（16時40分までに完了）

### 3. 出展料、募集枠（予定）

記号	種類	出展料	小間仕様	募集枠数
EX-1	書籍展示小間	20,000円/小間	全体仕様：W1800mm×H700mm×D90mm	6
EX-2	機器展示小間	50,000円/小間	スペース：W1800mm×D90mm	3

※上記金額は展示スペースのみの料金です。コンセント等の電気設備をご希望の場合は、別途料金となります。

### 4. 展示小間仕様（予定）

<書籍展示小間>

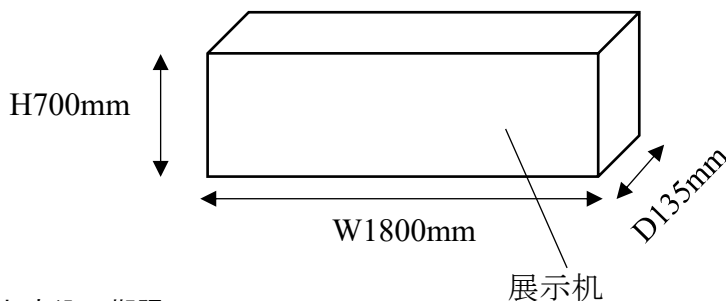

### 5. お申込み期限

2024年8月30日（金）

### 6. お申込み方法

本大会ホームページ「協賛申込」より応募

<https://xs193533.xsrv.jp/jasmh28/%e5%8d%94%e8%b3%9b%e7%94%b3%e8%be%bc/#link01>

### 7. 出展料のお支払

※出展の可否については、大会事務局で検討した上で折り返しのご連絡を差し上げます。**お支払いは、出展許可の案内後**にお願いいたします。

小間枠確定後、大会事務局より請求書をお送り致します。

請求書発行日より1カ月以内に所定の口座にお振込みください。

<出展費お支払先>

銀行名：ゆうちょ銀行

店名：008（ゼロゼロハチ）  
種目：普通  
口座番号：7710237  
口座名義：ニホンガッコウメンタルヘルスガッカイ

**<ゆうちょ銀行からのお振込みの場合>**

記号：10030

番号：77102371

※振込手数料は貴社にてご負担ください。

※銀行発行の振込控えをもって当方の領収書に代えさせていただきます。

**8. 小間の割り当て**

- 1) 小間位置の決定は出展物の種類・小間数・小間構成・実演有無等を考慮し、主催者が決定し、各出展者へ通知いたします。出展者はこの割り当てに対する異議申し立てはできませんのでご了承ください。
- 2) 出展者が主催者の承諾なく小間の全部あるいは一部の譲渡・交換はできません。

**9. 出展者へのご案内**

出展者説明会は行いません。開催1月程前に詳細を別途連絡予定です。

**10. 変更・中止**

- 1) 主催者は不可抗力またはやむを得ない事情により、会期・開催時間などを変更、または開催を中止する場合があります。
- 2) 中止の場合、出展料は返金致しますが、それまでに要した主催者側の費用は、申込小間に応じて出展者に分担して頂きます。なお、出展者側でそれまでに要した費用は、各社のご負担となりますのでご了承ください。

**11. 禁止事項**

下記の項目に抵触する事項を禁止致します。

- 1) 消防法、建築法、その他関係法令、会場規定により禁止されている項目に抵触する行為。
- 2) 小間外での展示活動、参加者、他の出展者に対して危険または迷惑をかける行為。
- 3) 本学会、展示会の品位を下げるような行為。

**12. 出展物の管理および事故**

- 1) 各出展物の管理は出展者が責任を負うものとし、盗難・紛失・損害等について、主催者は補償を含めた一切の責任を負いかねます。各社にて保険に加入する等の措置をお取りください。
- 2) 出展者の行為により事故が発生した場合は、当該出展者の責任において解決するものとし、主催者はこれに対し一切の責任を負いません。

**13. 透明性ガイドラインに関する同意について**

本学会では、貴社が本学会へ支払う開催に関連する費用等について、各社の「企業活動と医療機関等の関係の透明性ガイドラインに関する指針」に基づいて情報公開することに同意いたします。なお、別途同意書への押印・サインは控えさせていただきますので、予めご了承ください。

**14. 出展申し込み等に関するお問い合わせ先**

日本学校メンタルヘルス学会第28回大会事務局

E-mail：[smh.okinawa2024@gmail.com](mailto:smh.okinawa2024@gmail.com)

## 寄付金 募集要項

1. 寄付名称

日本学校メンタルヘルス学会第28回大会

2. 募集期間

2024年11月29日（金）まで

3. 寄付目標額

200,000円

4. 寄付対象先

企業・団体・個人

5. 寄付金の使途

日本学校メンタルヘルス学会第28回大会の開催にかかる準備・運営費に充当

6. 寄付金募集責任者

日本学校メンタルヘルス学会第28回大会 大会長 大塚泰正  
大会長 宮城政也

7. お申込み方法

本大会ホームページ「協賛申込」より応募

<https://xs193533.xsrv.jp/jasmh28/%e5%8d%94%e8%b3%9b%e7%94%b3%e8%be%bc/#link01>

8. 寄付金振込口座

<広告掲載料お支払先>

銀行名：ゆうちょ銀行

店名：008（ゼロゼロハチ）

種目：普通

口座番号：7710237

口座名義：ニホンガッコウメンタルヘルスガッカイ

<ゆうちょ銀行からのお振込みの場合>

記号：10030

番号：77102371

※振込手数料は貴社にてご負担ください。

※銀行発行の振込控えをもって当方の領収書に代えさせていただきます。

9. 税法上の扱い

免税措置は特にございませぬ。ご了承ください。

10. 寄付金申込に関するお問い合わせ先

日本学校メンタルヘルス学会第28回大会事務局

E-mail：smh.okinawa2024@gmail.com

11. 透明性ガイドラインに関する同意について

本学会では、本学術集会（寄附金）に関して、各社の「企業活動と医療機関等の関係の透明性ガイドラインに関する指針」に基づいて情報公開することに同意いたします。

なお、別途同意書への押印・サインは控えさせていただきますので、予めご了承ください。